

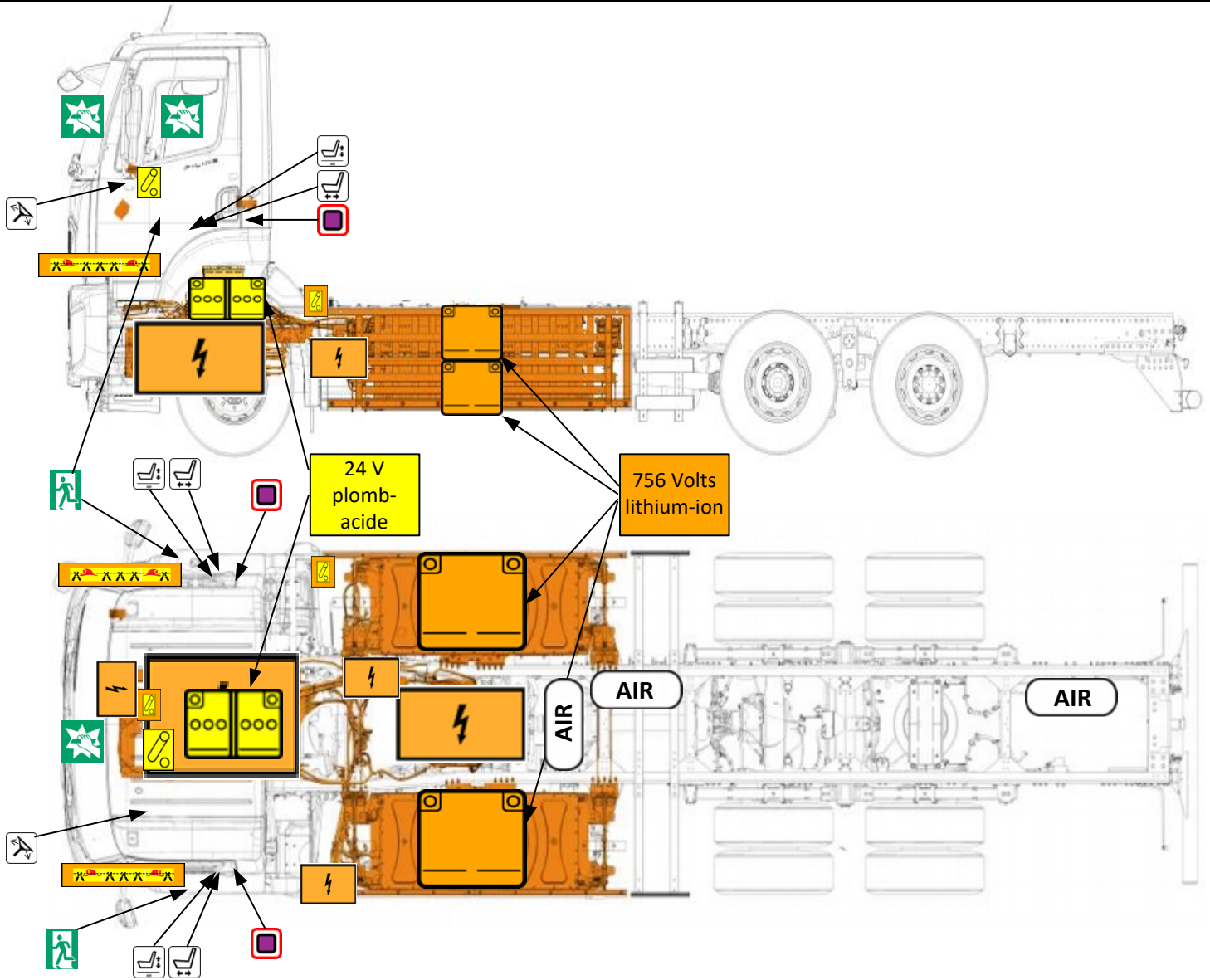









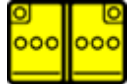





# CAMIONS FORD F-LINE BEV

DÉBUT DE LA PRODUCTION DU  
VÉHICULE : 2025 Premières productions



 Batterie lithium-ion haute tension	 Dispositif de déconnexion basse tension de la batterie haute tension	 Batterie basse tension	 AIR Réservoir d'air	 Clé de contact	 Câble d'alimentation haute tension	 Composant haute tension
 Commande d'inclinaison du volant	 Prétensionneur de ceinture de sécurité	 Coupeure de câble	 Réglage de la hauteur du siège par un système pneumatique	 Briser la glace	 Sortie de secours à gauche	 Réglage longitudinal du siège

## 1. Identification / reconnaissance



## 2. Immobilisation / stabilisation / levage

### I. Immobiliser le véhicule

1. Calez les roues.
2. Serrez le frein à main.
3. Sélectionnez la position P (stationnement).

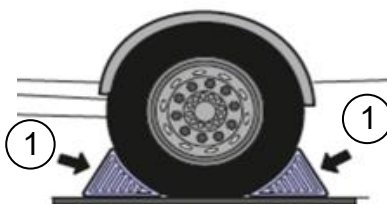

### II. Points de levage

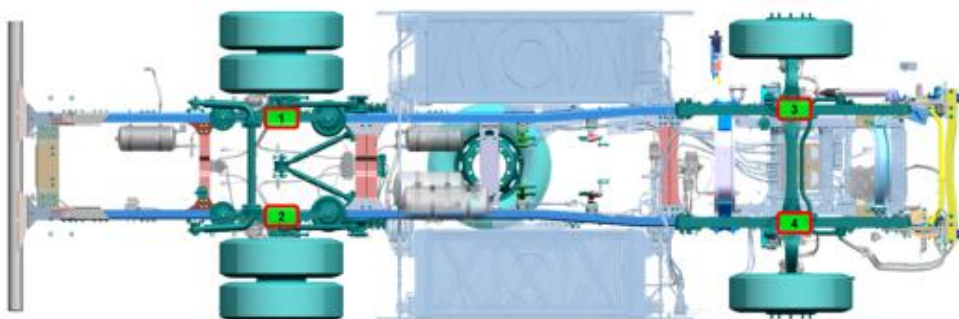

## 3. Neutraliser les dangers directs / règles de sécurité



**Toujours supposer que le véhicule est sous tension, même s'il est silencieux!**

Portez toujours l'EPI complet de lutte contre l'incendie et l'EPI électrique isolé approprié (lunettes de sécurité, gants résistants à au moins 1 000 V, chaussures de sécurité isolées HV, etc.).  
Remarque! Ne touchez pas et ne coupez pas les câbles d'alimentation HV orange. Ne touchez pas et n'ouvrez pas les composants HV.

### 1. Connecteur MSD (déconnexion manuelle du service)



- A. Le connecteur MSD se trouve à côté du bouton d'inclinaison de la cabine.
- B. Localisez le connecteur MSD LV.
- C. Retirez le connecteur MSD LV et verrouillez-le.
- D. Attendez au moins **10 minutes** pour que le système haute tension se désactive.



### 2. Interrupteur d'urgence



Le bouton d'urgence se trouve sous le bouton des feux de détresse sur le tableau de bord.

- A. Localisez le bouton d'urgence situé sous le bouton des feux de détresse.
- B. Appuyez sur le bouton pour désactiver le système HV.



**INFORMATION:** Sauf en cas d'urgence, **N'ACTIVEZ PAS** l'interrupteur d'urgence pendant le fonctionnement normal du véhicule ou pour arrêter le système HV du véhicule. Cette action ouvrirait tous les contacteurs sous charge et endommagerait les contacteurs.

### 3. Boucle de coupe pour premiers intervenants



Coupez la boucle de coupure d'urgence de chaque côté de la boucle pour déconnecter l'alimentation du bloc-batterie des batteries de traction. Elle se trouve du côté conducteur et passager, comme illustré ci-dessous.

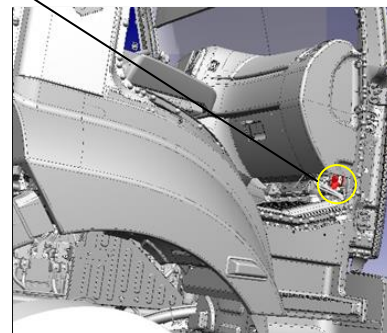
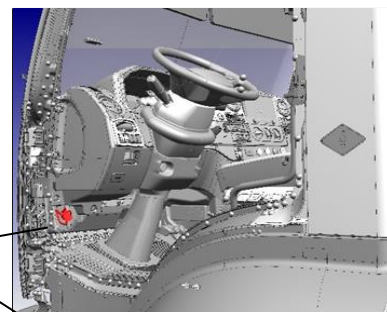
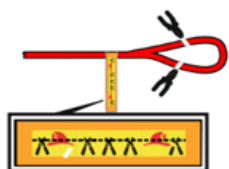

**INFORMATION:** Couper l'un des câbles indiqués désactivera la tension de la batterie dans le système HT et tous les composants haute tension, et déchargera leur propre capacité en moins de cinq secondes. Le système HT ne pourra plus être activé après avoir coupé ce câble.

### 4. Bouton d'arrêt de la charge

En cas d'urgence, le processus de charge peut être interrompu en appuyant sur le bouton situé près de la prise de charge. Le processus de charge peut également être interrompu en effectuant les trois premières actions décrites ci-dessus.



## 4. Accès aux occupants



1. Verre trempé
2. Verre feuilleté de sécurité



Deux sorties par des portes



Cassez ces fenêtres pour y accéder (verre trempé).

## 5. Énergie stockée / liquides / gaz / solides

### I. Batterie lithium-ion à tension de traction de 756 V



### II. Batterie au plomb-acide 24 V



### III. Réfrigérant et liquide de refroidissement



## 6. En cas d'incendie





### I. Incendie lié à une batterie lithium-ion

#### Symptômes d'un incendie de batterie:

1. Alarme incendie sur le tableau de bord.
2. Fumée ou traînées de feu intense s'élevant sous le couvercle des blocs-batteries.



 **Utilisez un grand volume d'eau de manière continue pour éteindre un incendie lié à une batterie lithium-ion.**

 N'utilisez pas d'extincteur de classe ABC pour les incendies liés aux batteries! Les poudres chimiques ABC sont inefficaces.

 Lorsqu'on lutte contre l'incendie avec de l'eau, il faut tenir compte des risques électriques et respecter les règles.

 Du fluorure d'hydrogène, du monoxyde de carbone et du dioxyde de carbone peuvent être libérés. Portez un appareil respiratoire autonome (ARA) et couvrez votre peau.

 Un risque d'incendie tardif peut survenir après l'extinction de l'incendie ou en cas d'endommagement des batteries lithium-ion.

## 7. En cas d'immersion

 Si possible:  
1. Retirez le véhicule de l'eau.  
2. Désactivez le système HV (voir chapitre 3).  
Remarque! Risque d'incendie de la batterie HV après immersion dans l'eau salée.

 Risque de blessures graves ou mortelles par électrocution. Portez un équipement de protection individuelle (EPI) approprié.  
Si l'électrolyte entre en contact avec de l'eau, de l'acide fluorhydrique et de l'hydrogène gazeux peuvent se former.

## 8. Remorquage / transport / stockage

### I. Stockage après incendie/accident

 Gardez le véhicule à une distance sûre des autres véhicules, bâtiments et objets inflammables.

 Risque de reprise d'incendie de la batterie après l'incident. Surveillez les batteries pendant au moins 48 heures. Des gaz toxiques et inflammables peuvent être libérés.

 En cas de cellules ouvertes, il existe un risque de libération d'acide fluorhydrique et de monoxyde de carbone. Si des dommages importants entraînent l'exposition de composants haute tension, utilisez un EPI comprenant un appareil respiratoire autonome.

### II. Remorquage

Les anneaux de remorquage (1) sont situés à l'avant des véhicules.  
Fixez la goupille avant le remorquage (2).

Si le véhicule devient inutilisable, difficile à contrôler ou présente un dysfonctionnement affectant la conduite, tel qu'une défaillance du système HV, une défaillance du système eDrive, un problème au niveau des conduites d'air des freins, etc., il peut être nécessaire de le faire remorquer jusqu'à un atelier d'entretien agréé. Pour activer la fonction de remorquage, accédez à la fenêtre d'entretien sur le tableau de bord et lancez le processus de remorquage. Le véhicule guide la procédure de remorquage en partageant les informations nécessaires sur le tableau de bord.

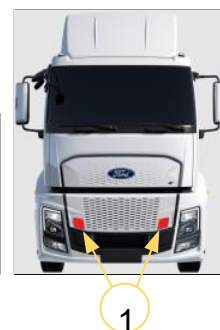
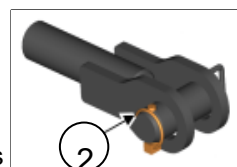

FORD F-LINE BEV	Numéro du document	Numéro de version	Numéro de page
	FO_2025_476_000	01	4

## 9. Informations complémentaires importantes



Ne coupez aucun câble orange.  
Ne touchez aucun câble haute tension ni aucun composant électrique.  
N'effectuez aucune opération sur un camion endommagé sans équipement de protection individuelle (EPI) approprié.

## 10. Explication des pictogrammes utilisés



Avertissement, électricité



Signe générique d'avertissement



Explosif



Inflammable



Corrosif



Gaz sous pression



Toxicité aiguë



Danger pour l'environnement



Dangereux pour la santé humaine



Utiliser de l'eau pour éteindre l'incendie



Utiliser une poudre ABC pour éteindre l'incendie



Utiliser un masque pour éviter les gaz toxiques



Prétensionneur de ceinture de sécurité



Dispositif de déconnexion basse tension de la batterie haute tension



Commande d'inclinaison du volant



Câble d'alimentation haute tension



Bloc-batterie, haute tension



Composant haute tension



Sortie de secours



Briser la glace



Dispositif de coupure de l'alimentation dans le véhicule



Utiliser une caméra thermique infrarouge



Réservoir d'air



Réglage de la hauteur du siège par un système pneumatique



Réglage longitudinal du siège

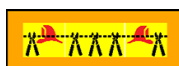

Coupure de câble



Batterie basse tension



Conduite à gauche